

نحوه عملکرد دستگاه رطوبت سنج جامدات مدل: MS-7003

صفحه نمایش دستگاه	3-1	قاب محافظ	3-8
چراغ LED	3-2	پیچ قفل تست کننده	3-9
کلید POWER	3-3	سوکت ورودی پراب	3-10
کلید HOLD	3-4	درپوش باتری	3-11
کلید REC	3-5	پایه	3-12
کلید مواد تشکیل دهنده	3-6	پراب جداگانه	3-13
سری تست عملکردی	3-7		

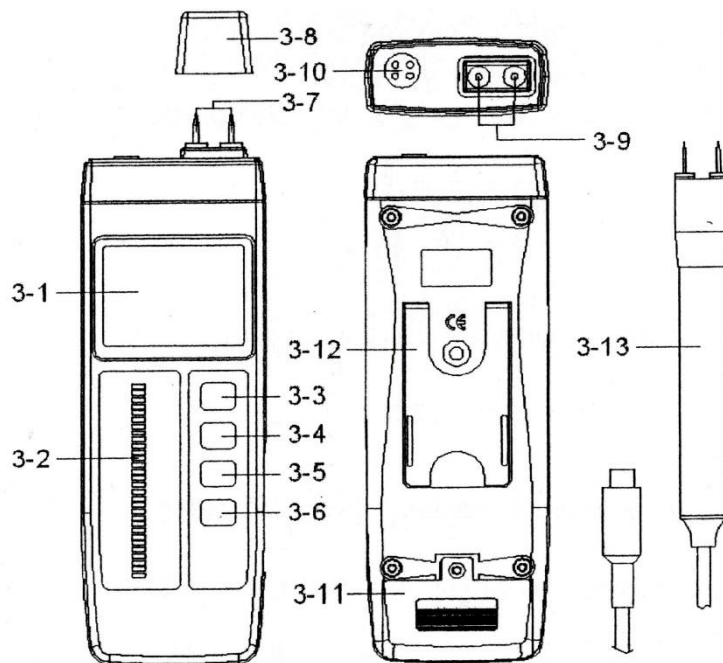

ابتدا توسط کلید POWER دستگاه را روشن نمایید کاور پراب های سوزنی را بردارید کلید MATERIAL را بر روی عدد مورد نظر قرار دهید

۱: از ۰ تا ۱۰۰٪ ارزش نسبی رطوبت مواد بتنی و مواد غیر چوبی

۲: از ۶ تا ۴۰٪ رنج رطوبت چوب

برای اندازه گیری باید پراب های سوزنی را تا عمق ۲ میلی متر وارد نمونه اندازه گیری شود سپس صفحه نمایش بر حسب درصد رطوبت را نشان می دهد

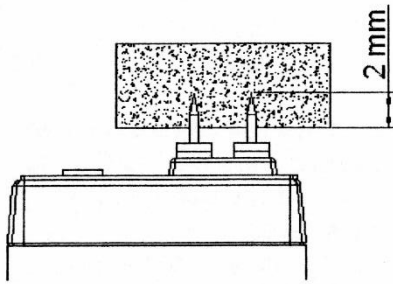

DATA HOLD: در طول اندازه گیری با فشار دادن دکمه HOLD می توانید اعداد نشان داده را ثابت نگه دارید

DATA RECORD :

دکمه REC را زده دستگاه کلمه REC را نشان می دهد.

دو مرتبه دکمه REC را بزیند دستگاه MAX بیشترین میزان اندازه گیری را نشان می دهد ،

همچنین باز هم با فشار دادن این دکمه دستگاه MIN کمترین میزان اندازه گیری را نشان می دهد.

اگر دکمه REC را ۲ ثانیه نگه دارید از این منو خارج می شوید .